

# AM1 PAD

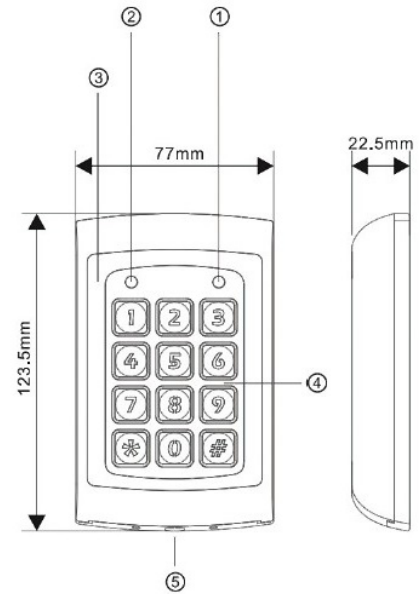

## TECHNISCHE KENMERKEN

Voeding	12-24 Vac/Vdc +/- 10%
Gemiddeld verbruik actief	≤ 80mA
Gemiddeld verbruik stand-by	≤ 110mA
Aantal relaisuitgangen	2
Type relais	30V AC/DC -1A
Aantal gebruikers	Relais 1 = 1000 Relais 2 = 10
Frequentie	EM 125KHz
Toepassingsmogelijkheden	1. Alleen transponderkaart of tag 2. Gebruikerscode of transponder, tag 3. Combinatie van gebruikerscode en transponder, tag
Bereik	< 3 cm
Bedrijfstemperatuur	-20 °C ... +50 °C
RH	≤ 95%
IP	66
Grootte en gewicht	123,5 x 77 x 22 mm 560 g







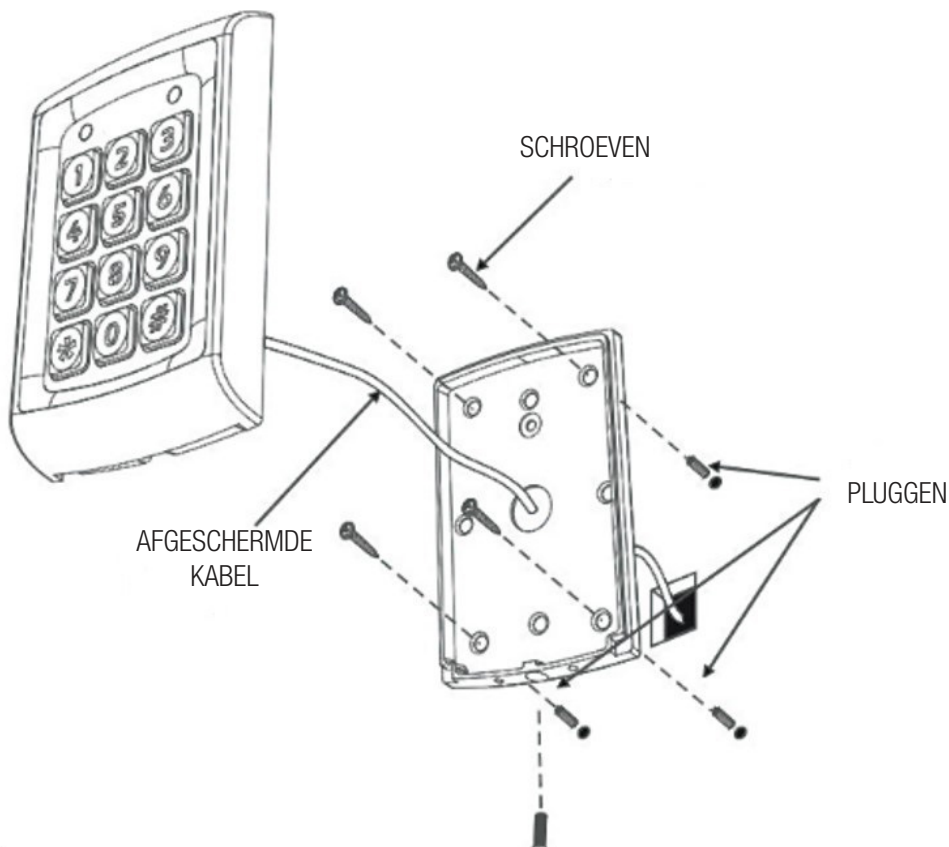









N	BESCHRIJVING
1	Statusaanduiding codeschakelaar
2	Statusaanduiding relais
3	Ontvanger voor transponders
4	Numeriek toetsenbord
5	Bevestigingsschroef

## INSTALLATIE









## AANSLUITSHEMA

<b>VOEDING</b>		Zwart / IN1	- Massa	} VCC
		Rood / IN2	+Vcc	
<b>RELAIS 1</b>		Roze / COM1	Gemeenschappelijk contact relais 1	} NO1 
		Wit / NO1	Open contact relais 1	
		Roze / COM1	Gemeenschappelijk contact relais 1	} NC1 
		Lichtblauw / NC1	Gesloten contact relais 1	
<b>RELAIS 2</b>		Paars / COM2	Gemeenschappelijk contact relais 2	} NO2 
		Blauw / NO2	Open contact relais 2	
		Paars / COM2	Gemeenschappelijk contact relais 2	} NC2 
		Grijs / NC2	Gesloten contact relais 2	
<b>EXTERNE DRUKKNOP</b>		Oranje / CH1	Externe drukknop voor relais 1	} CH1
		Groen / GND	- Massa	
		Geel / CH2	Externe drukknop voor relais 2	} CH2
		Groen / GND	- Massa	
<b>MAGNEETCONTACT</b>		Bruin / CH1	Magneetcontact voor relais 1	} CP
		Groen / GND	- Massa	











## PROGRAMMERING

Na 60 seconden inactiviteit verlaat het apparaat automatisch het programmeermenu.

<b>1</b>	Openen programmeermenu	Voer de mastercode twee keer in. (standaard mastercode = "1234")			
<b>2</b>	Sluiten programmeermenu	Eénmaal 			

### Wijzigen van het aantal cijfers van de gebruikerscode

Let op: Deze wijziging verwijdert alle reeds opgeslagen gebruikerscodes.

Open het programmeermenu <b>1</b>			
Selecteer het menu door     in te toetsen			
Voer „X” in gelijk aan het aantal cijfers dat u wilt gebruiken (2 tot 6). standaard mastercode: X=2 -> "12"; X=3 -> "123"; X=4 -> "1234"; X=5 -> "12345"; X=6 -> "123456"			
Sluit het programmeermenu <b>2</b>			

STATUSAANDUIDING:



Oranje LED



Groene LED



Rode LED



LED knippert



Signaal kort



Signaal lang

## Wijzigen van de MASTERCODE

Open het programmeermenu <b>1</b>			
Selecteer het menu door <b>*</b> <b>3</b> in te toetsen		OFF	
Voer de nieuwe 4-cijferige mastercode twee keer in.		OFF	
Sluit het programmeermenu <b>2</b>			

## Herstel de standaard MASTERCODE: "1234"

Koppel het apparaat los van de voeding.		OFF	OFF
Houd de toets <b>#</b> ingedrukt terwijl u de voeding weer aansluit op het apparaat tot u een geluidssignaal hoort.		OFF	

## Fabrieksinstellingen

*Wis alle gebruikerscodes, transponderkaarten en tags en reset de mastercode naar standaard ("1234").*

Open het programmeermenu <b>1</b>			
Selecteer het menu door <b>*</b> <b>8</b> <b>9</b> <b>9</b> in te toetsen			

## Aanmelden van een MASTERKAART

*Met de MASTERKAART kunt u de programmeermodus activeren.*

Open het programmeermenu <b>1</b>			
Selecteer het menu door <b>*</b> <b>7</b> in te toetsen			
Plaats de masterkaart op de codeschakelaar.		OFF	
Sluit het programmeermenu <b>2</b>			

## Verwijderen of wijzigen van de MASTERKAART

Open het programmeermenu <b>1</b>			
Selecteer het menu door <b>*</b> <b>7</b> in te toetsen			
Druk op de toetsen <b>*</b> <b>*</b> om de opgeslagen masterkaart te verwijderen			

STATUSAANDUIDING:



Oranje LED



Groene LED



Rode LED



LED knippert



Signaal kort



Signaal lang

Plaats indien nodig de nieuwe masterkaart op de codeschakelaar			
Sluit het programmeermenu <b>2</b>			

### Wijzigen van de schakeltijd van de relais

#### RELAIS 1

Open het programmeermenu <b>1</b>			
-----------------------------------	--	--	--

Selecteer het menu door  <b>1</b> in te toetsen			
--	--	---	---



Voer een inschakeltijd in van 01 tot 99 seconden (2 cijfers). Of voer 00 in voor de functie aan/uit.			
---	---	---	---

Sluit het programmeermenu <b>2</b>			
------------------------------------	--	--	--

#### RELAIS 2

Open het programmeermenu <b>1</b>			
-----------------------------------	--	--	--

Selecteer het menu door  <b>5</b> in te toetsen			
--	--	---	---

Voer een schakeltijd in van 01 tot 99 (2 cijfers). Of voer 00 in voor de functie aan/uit.			
--	---	---	---

Sluit het programmeermenu <b>2</b>			
------------------------------------	--	--	--

### Toevoegen van een gebruikerscode

#### LET OP!

- De mastercode kan de relais niet activeren.
- De gebruikerscode, transponderkaart of tag moet altijd per relais verschillen.
- Na 5 fouten bij het invoeren van gebruikerscodes blijft het toetsenbord 60 seconden vergrendeld.

#### RELAIS 1 *(er zijn 1000 geheugenplaatsen beschikbaar)*

#### MODUS 1: ALLEEN TRANSPONDERKAART OF TAG

Open het programmeermenu <b>1</b>			
-----------------------------------	--	--	--







































Selecteer het menu door  <b>0 0 0</b> in te toetsen			
--	---	---	---

Voer het nummer van de geheugenplaats in om de kaart of tag van 000 tot 999 op te slaan (3 cijfers).			
--	--	--	--

Geheugenplaatsen is vrij.			
---------------------------	--	---	---

#### STATUSAANDUIDING:



Geheugenplaats is bezet.			
Als het nummer van de geheugenplaats bezet is: Druk op   om deze te verwijderen. Als het nummer van de geheugenplaats vrij is: Geef de kaart door om deze op te slaan.			
Sluit het programmeermenu <b>2</b>			
<b>MODUS 2: GEBRUIKERSCODE OF TRANSPONDERKAART, TAG</b>			
Open het programmeermenu <b>1</b>			
Selecteer het menu door     in te toetsen			
Voer het nummer van de geheugenplaats in om de gebruikerscode van 000 tot 999 op te slaan. (3 cijfers)			
Geheugenplaats is vrij.			
Geheugenplaats is bezet.			
Als het nummer van de geheugenplaats bezet is: Druk op   om deze te verwijderen. Als het nummer van de geheugenplaats vrij is: Geef de kaart door of typ de gebruikerscode om deze op te slaan.			
Sluit het programmeermenu <b>2</b>			
<b>MODUS 3: GEBRUIK VAN DE GEBRUIKERSCODE EN DE KAART</b>			
Open het programmeermenu <b>1</b>			
Selecteer het menu door     in te toetsen			
Voer het nummer van de geheugenplaats in om de gebruikerscode van 000 tot 999 op te slaan.			
Geheugenplaats is vrij.			
Geheugenplaats is bezet.			
Als het nummer van de geheugenplaats bezet is: Druk op   om deze te verwijderen. Als het nummer van de geheugenplaats vrij is: Geef de kaart door en typ de gebruikerscode om deze op te slaan.			
Sluit het programmeermenu <b>2</b>			

STATUSAANDUIDING:



Oranje LED



Groene LED



Rode LED



LED knippert



Signaal kort













Signaal lang

## RELAIS 2

(er zijn 10 geheugenplaatsen beschikbaar)

### GEBRUIKERSCODE OF KAART

Open het programmeermenu <b>1</b>			
Selecteer het menu door <b>*</b> <b>4</b> in te toetsen.			
Voer het nummer van de geheugenplaats in om de gebruikerscode van 00 tot 09 op te slaan (2 cijfers).			
Geheugenplaats is vrij.			
Geheugenplaats is bezet.			
Als het nummer van de geheugenplaats bezet is: Druk op <b>*</b> <b>*</b> om deze te verwijderen. Als het nummer van de geheugenplaats vrij is: Geef de kaart door of typ de gebruikerscode om deze op te slaan.			
Sluit het programmeermenu <b>2</b>			

### Wijzigen van een GEBRUIKERSCODE

Alleen voor RELAIS 1

Open het programmeermenu <b>1</b>			
Selecteer het menu door <b>*</b> <b>9</b> <b>0</b> <b>2</b> in te toetsen			
Voer het nummer van de geheugenplaats in om de gebruikerscode van 000 tot 999 te wijzigen.			
Voer de nieuwe gebruikerscode in.			
Sluit het programmeermenu <b>2</b>			

### Verwijderen van een GEBRUIKERSCODE

#### RELAIS 1

Open het programmeermenu <b>1</b>			
Voer het nummer van de geheugenplaats in om de gebruikerscode van 000 tot 999 te wissen.			
Wis de opgeslagen gebruikerscode door <b>*</b> <b>*</b> in te toetsen			
Sluit het programmeermenu <b>2</b>			

STATUSAANDUIDING:



Oranje LED



= Groene LED



Rode LED









LED knippert









Signaal kort







Signaal lang

RELAIS 2			
Open het programmeermenu <b>1</b>			
Selecteer het menu door <b>*</b> <b>4</b> in te toetsen			
Voer het nummer van de geheugenplaats in om de gebruikerscode van 00 tot 09 op te slaan. (2 cijfers)			
Wis de opgeslagen gebruikerscode door op te drukken <b>*</b> <b>*</b>			
Sluit het programmeermenu <b>2</b>			

Verwijderen van alle GEBRUIKERSCODES			
Open het programmeermenu <b>1</b>			
Selecteer het menu door <b>*</b> <b>8 8 8</b> in te toetsen			
Sluit het programmeermenu <b>2</b>			

Anti-sabotagefunctie <i>Activeert een geluidssignaal in geval van sabotage.</i>			
Open het programmeermenu <b>1</b>			
Selecteer het menu door <b>*</b> <b>6</b> in te toetsen			
Toets <b>0 2</b> in om de functie te activeren / Toets <b>0 1</b> in om de functie uit te schakelen			
Sluit het programmeermenu <b>2</b>			

Belfunctie <i>Let op! Deze functie deactiveert alle codes en kaarten die zijn opgeslagen van RELAIS 2.</i>			
Open het programmeermenu <b>1</b>			
Selecteer het menu door <b>*</b> <b>2</b> in te toetsen			
Toets <b>0 2</b> in om de functie te activeren / Toets <b>0 1</b> in om de functie uit te schakelen			
Sluit het programmeermenu <b>2</b>			

STATUSAANDUIDING:





## BEVEILIGINGSWAARSCHUWINGEN

Deze waarschuwingen zijn een integraal en essentieel onderdeel van het product en moeten aan de gebruiker worden geleverd. Lees ze zorgvuldig door: Ze bieden belangrijke installatie-, bedienings- en onderhoudsinstructies. Bewaar deze vorm en geef deze aan alle mensen die het systeem in de toekomst kunnen gebruiken. Onjuiste installatie of verkeerd gebruik van het product kan ernstige gevaren veroorzaken.

## INSTALLATIE-INSTRUCTIES

De installatie moet worden uitgevoerd door een gekwalificeerde professional en moet voldoen aan alle lokale, staats-, nationale en Europese voorschriften. Controleer voordat u met de installatie begint of het product in perfecte staat verkeert.

Leggen, elektrische aansluitingen en afstellingen moeten worden uitgevoerd in de „industriestandaard“. Het product moet worden geïnstalleerd in een doos die niet toegankelijk is voor de exploitant. Verpakkingsmateriaal (karton, plastic, polystyreen, enz.) is potentieel gevaarlijk en moet op de juiste manier worden afgevoerd en buiten het bereik van kinderen worden gehouden.

Installeer het product niet in een explosieve omgeving of in een gebied dat wordt verstoord door elektromagnetische velden. De aanwezigheid van brandbare gassen of dampen vormt een ernstig veiligheidsrisico. Zorg voor een overspanningsbeveiliging, stromschakelaar/mes en/of differentieel op het elektriciteitsnet dat geschikt is voor het product en voldoet aan de huidige normen.

De fabrikant wijst elke verantwoordelijkheid af als incompatibele apparaten en/of onderdelen worden geïnstalleerd die de integriteit, veiligheid en werking van het product in gevaar brengen. Voor reparatie of vervanging van onderdelen mogen alleen originele reserveonderdelen worden gebruikt. De installateur verstrekt alle informatie met betrekking tot de werking, het onderhoud en het gebruik van de afzonderlijke componenten en het gehele systeem.

## ONDERHOUD

Om de efficiëntie van het product te garanderen, is het van essentieel belang dat gekwalificeerde professionals het onderhoud uitvoeren binnen de tijden en intervallen die vereist zijn door de installateur, de fabrikant en de huidige wetgeving.

Alle installatie-, onderhouds-, reparatie- en reinigingswerkzaamheden moeten worden gedocumenteerd. De gebruiker moet alle documentatie bewaren en ter beschikking stellen van het bevoegde personeel.

## WAARSCHUWINGEN VOOR DE GEBRUIKER

Lees de instructies en documentatie zorgvuldig door.

Dit product mag alleen voor zijn doel worden gebruikt. Elk ander gebruik is ongepast en daarom gevaarlijk. De informatie in dit document en in de bijgevoegde documentatie kan zonder kennisgeving worden gewijzigd en wordt feitelijk bij benadering verstrekt voor de toepassing van het product.

Houd dit product, apparaten, documentatie en alle andere voorwerpen buiten het bereik van kinderen.

In geval van onderhoud, reiniging, storing of storing van dit product, schakelt u het apparaat uit en probeert u het zelf niet te repareren. Bel gewoon een gekwalificeerde professional.

Het negeren van deze instructie kan extreem gevaarlijke situaties veroorzaken.

## OPGESLAGEN GEBRUIKERSCODES - RELAIS 1

GEHEUGENPLAATS / NAAM	GEBRUIKERSCODE					
001						
002						
003						
004						
005						
006						
007						
008						
009						
010						
011						
012						
013						
014						
015						
016						
017						
018						
019						
020						
021						
022						
023						
024						
025						
026						
027						
028						
029						

## OPGESLAGEN GEBRUIKERSCODES - RELAIS 2

GEHEUGENPLAATS / NAAM	GEBRUIKERSCODE					
00						
01						
02						
03						
04						
05						
06						
07						
08						
09						

## VERWIJDERING VAN HET PRODUCT

Dit product is een integrerend deel van de automatisering en moet daar dus samen mee verwijderd worden. Net als voor de installatiewerkzaamheden, moeten ook de werkzaamheden gericht op de verwijdering van het product aan het einde van het leven ervan, door gekwalificeerd personeel worden uitgevoerd. Dit product is opgemaakt uit verschillende soorten materiaal; sommige kunnen gerecycled worden, andere moeten worden verwijderd. Controleer welke regels gelden voor wat betreft recycling of verwijdering in jullie omgeving voor deze productcategorie.



**WAARSCHUWING!** - Sommige onderdelen van het product kunnen verontreinigende of gevaarlijke stoffen bevatten die, als ze in het milieu geloosd worden, schade zouden kunnen toebrengen aan het milieu of aan de algemene gezondheid. Zoals aangegeven door het symbool aan de zijkant is het verboden om dit product bij het huisvuil te gooien. Zorg dus dat het afval "gescheiden" wordt volgens de geldende wetgeving in jullie territorium of breng het product terug naar de verkoper bij aankoop van een nieuw soortgelijk product.

**WAARSCHUWING!** - Het is mogelijk dat de lokaal geldende wetgeving zware sancties oplegt in geval van onrechtmatige verwijdering van dit product.

## GARANTIE

In overeenstemming met de wetgeving is de fabrieksgarantie geldig vanaf de datum die op het product is gestempeld en is beperkt tot de reparatie of gratis vervanging van de door de fabrikant aanvaarde onderdelen als het defect een gevolg is van materialen van slechte kwaliteit of fabricagefouten.

De garantie dekt geen schade of defecten veroorzaakt door externe middelen, gebrekkig onderhoud, overbelasting, natuurlijke slijtage, keuze uit onjuist product, montage fouten of enige andere oorzaak die niet kan worden toegerekend aan de fabrikant. Misbruikte producten vallen niet onder garantie en worden niet gerepareerd. Gedrukte specificaties zijn slechts indicatief. De fabrikant aanvaardt geen enkele verantwoordelijkheid voor verkleining van het bereik of defecten veroorzaakt door omgevingsinvloeden. De verantwoordelijkheid van de fabrikant voor schade toegebracht aan personen als gevolg van ongevallen van welke aard dan ook veroorzaakt door onze defecte producten, zijn alleen die verantwoordelijkheden die vallen onder de Europese wetgeving.